

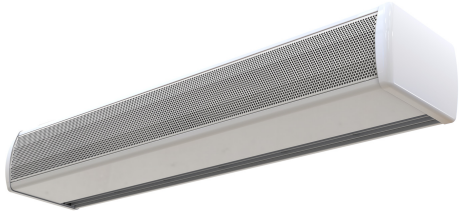

## Caractéristiques

Rideau d'air pour chambres froides avec des températures supérieures à 0°, conçu avec une turbine tangentielle qui assure un flux d'air homogène. Il est équipé d'un régulateur progressif permettant de régler la vitesse de l'air de manière continue, sans paliers, pour l'adapter à chaque installation.



- Specially designed to be installed in cold room doors with temperatures above 0°C
- Construction du boîtier autoportant en plaque d'acier galvanisé, fini en peinture époxy-polyester structurelle de couleur RAL9016 en standard. Les autres couleurs ou l'acier inoxydable sont disponibles sur commande.
- Large grille d'entrée en facettes évitant l'entretien intensif.
- Palettes en aluminium anodisé avec profil aérodynamique..
- Ventilateurs torsadés à faible bruit, entraînés par un moteur à rotor externe de 2 vitesses.
- Type "A" sans chauffage, air uniquement.
- Il comprend un régulateur progressif avec une fonction de démarrage rapide, permettant de varier la vitesse de l'air soufflé de manière continue (sans à-coups).

## Spécifications

50Hz

Modèle	Ventilation seule	
	Débit d'air nominal (m³/h)	Hauteur d'installation recommandée (m)
OPT K 1000 A	1650	3
OPT K 1500 A	2365	3
OPT K 2000 A	3190	3

## Dimensions

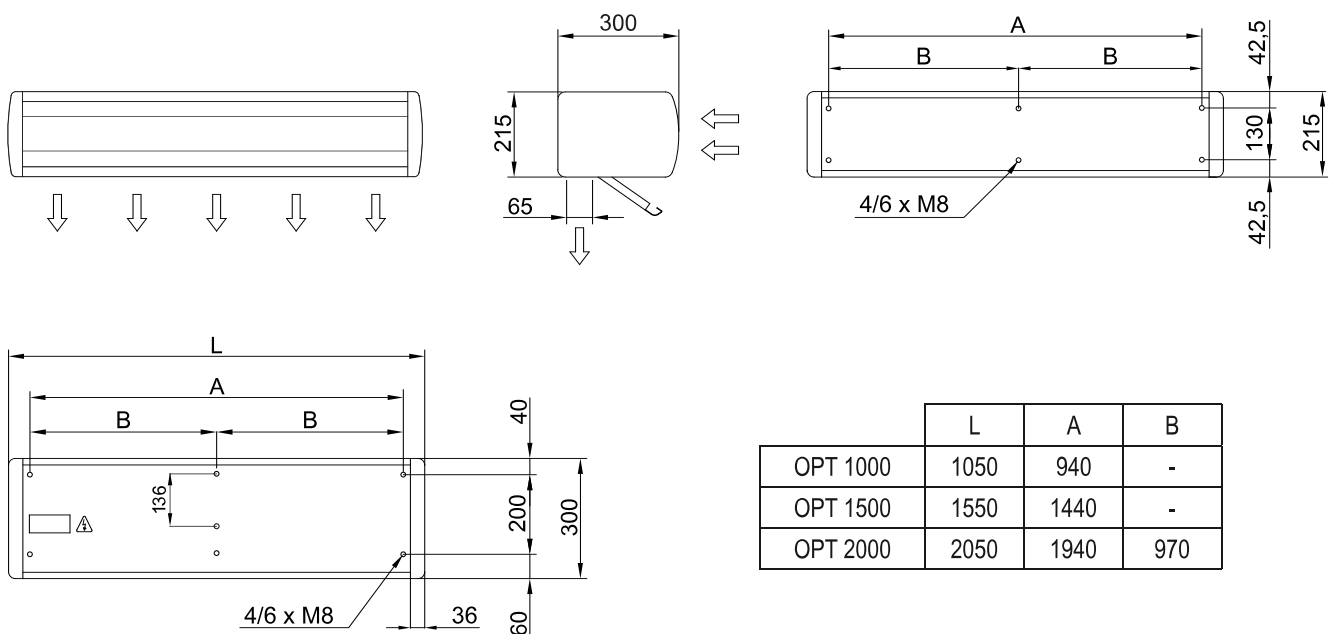

	L	A	B
OPT 1000	1050	940	-
OPT 1500	1550	1440	-
OPT 2000	2050	1940	970